

REDVERG

ИНСТРУКЦИЯ ПО ЭКСПЛУАТАЦИИ

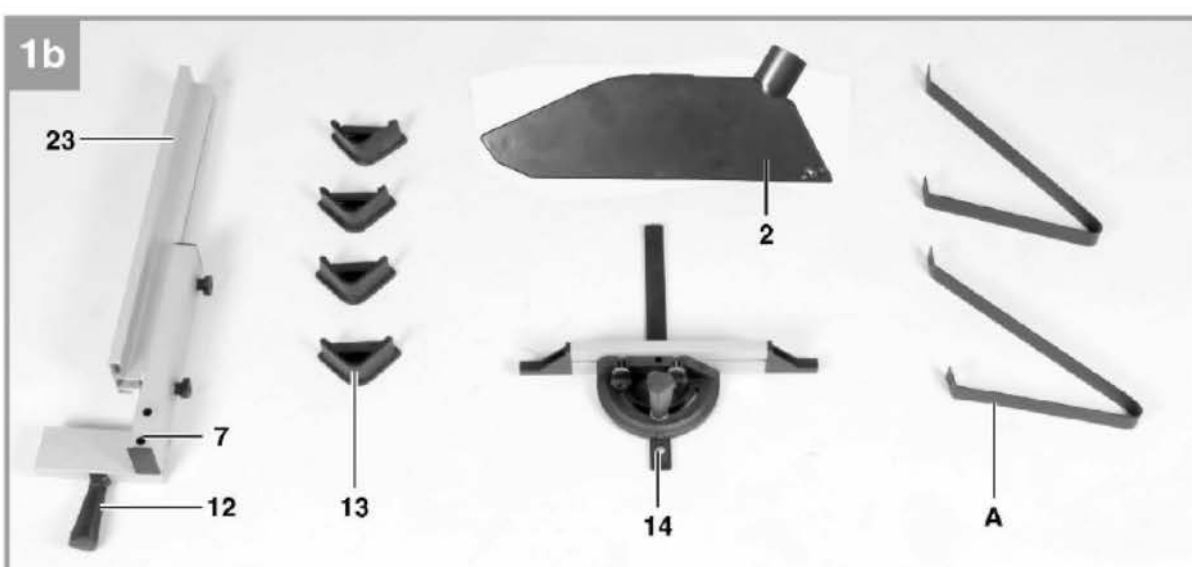

**ПИЛА ЦИРКУЛЯРНАЯ НА
НОЖКАХ REDVERG
RD-SS250-2000**

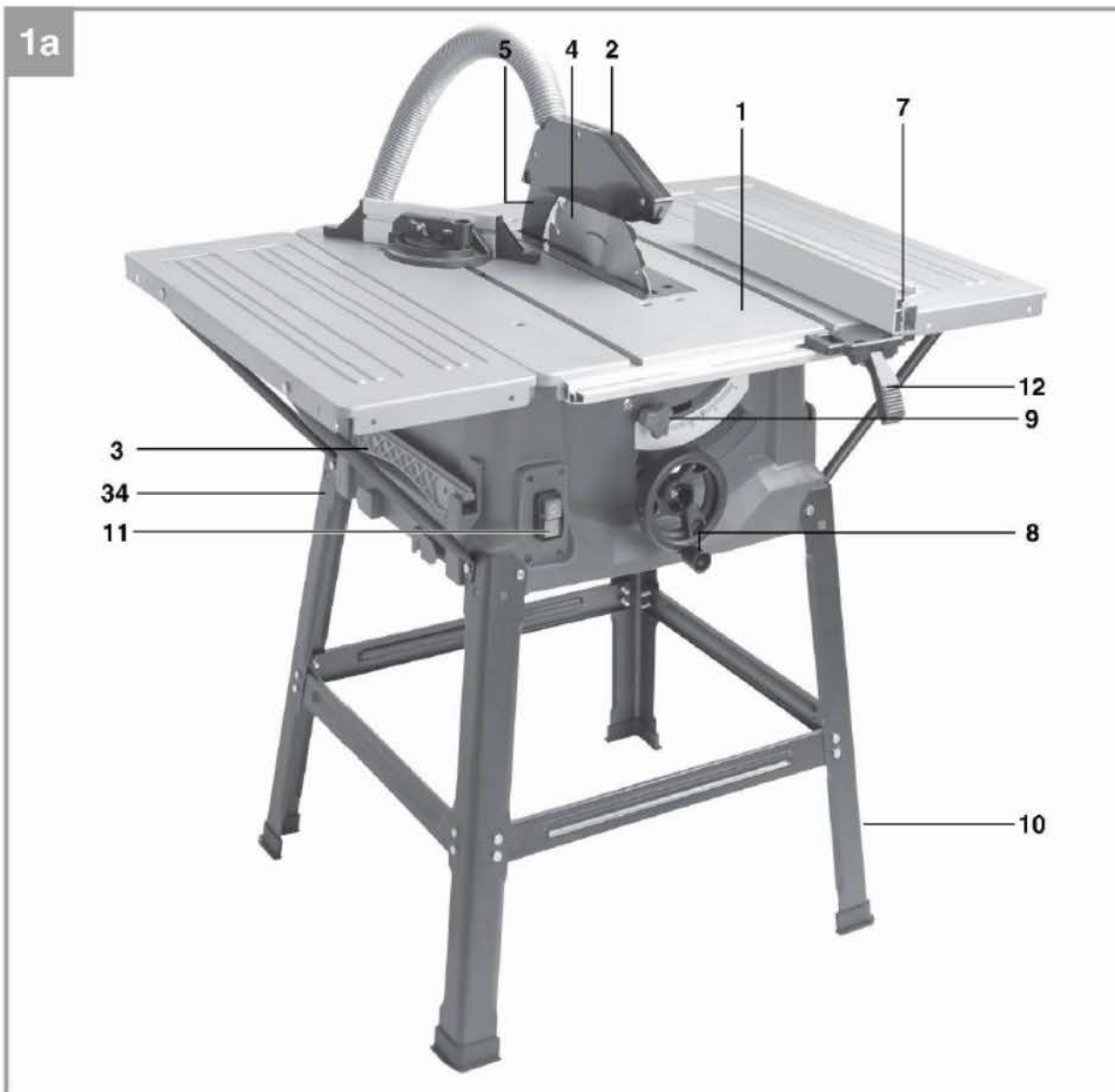

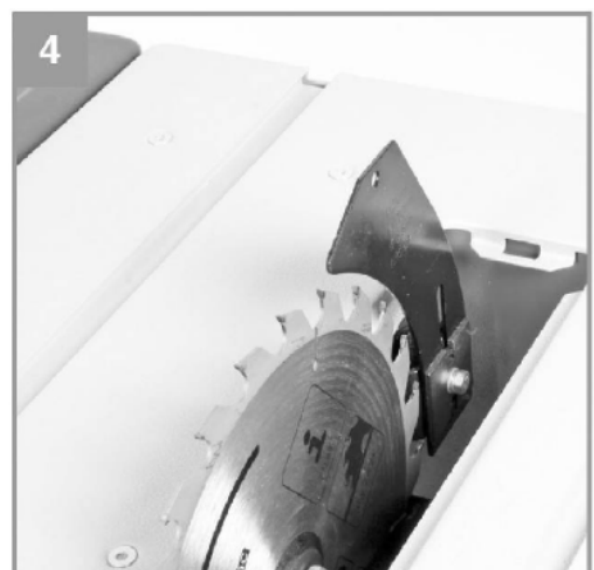
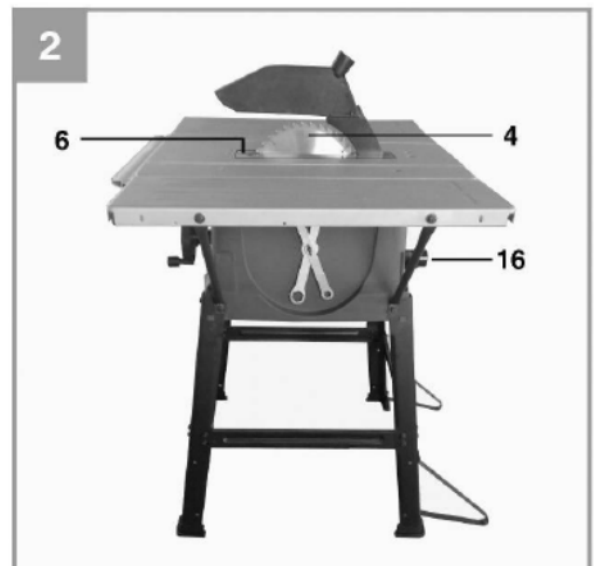
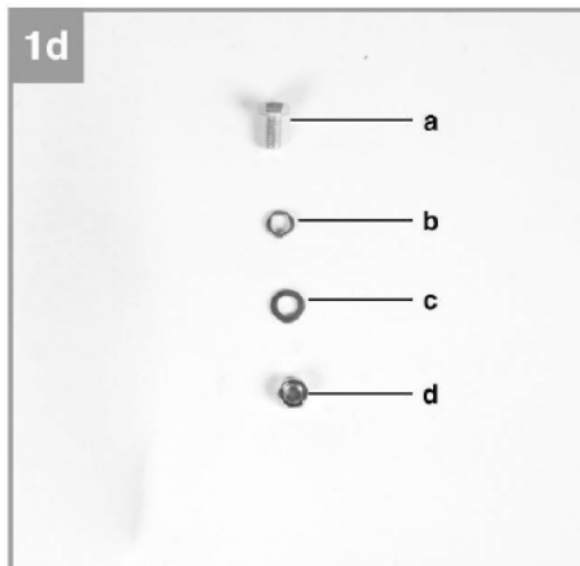
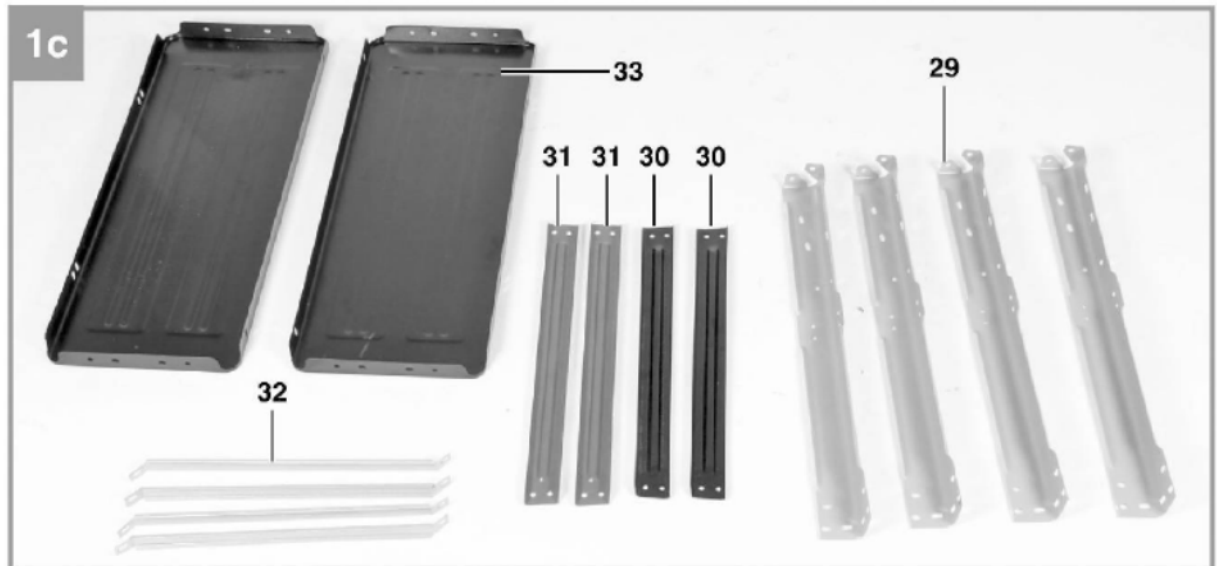

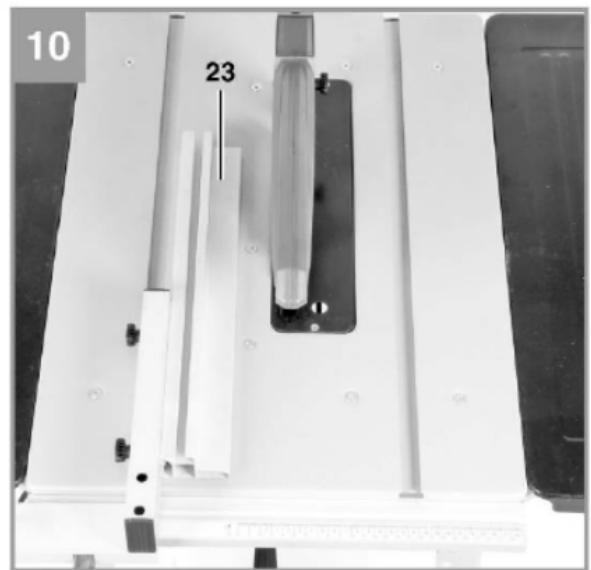
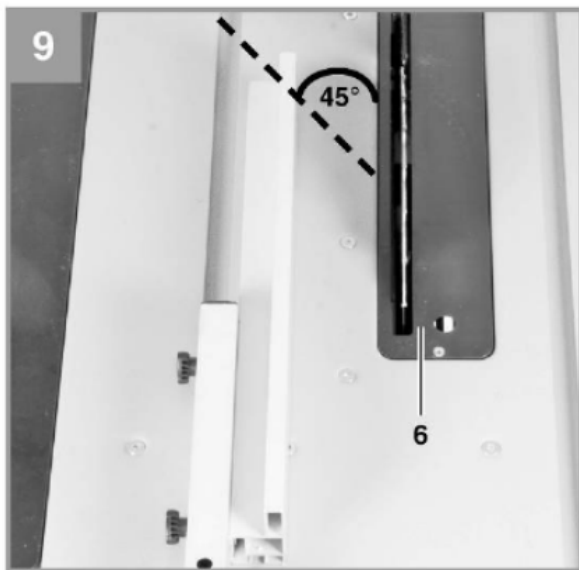
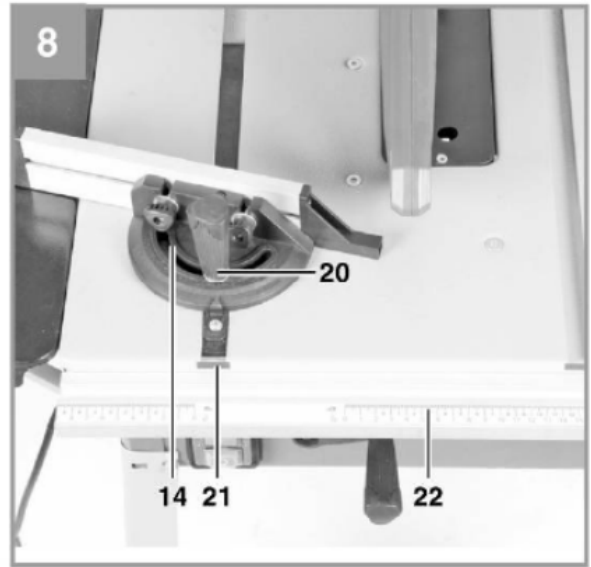
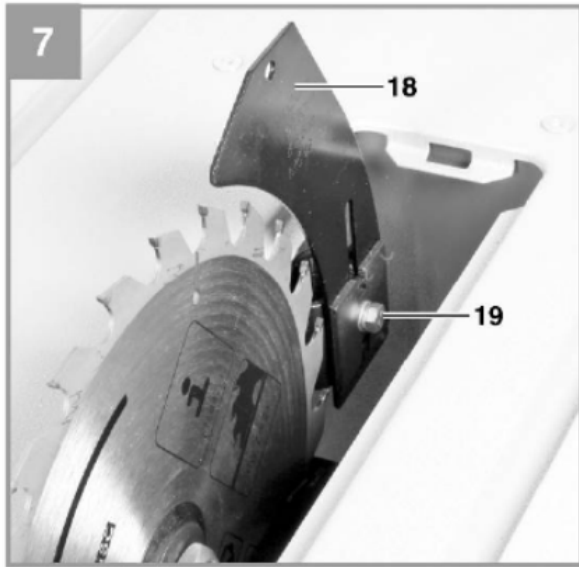
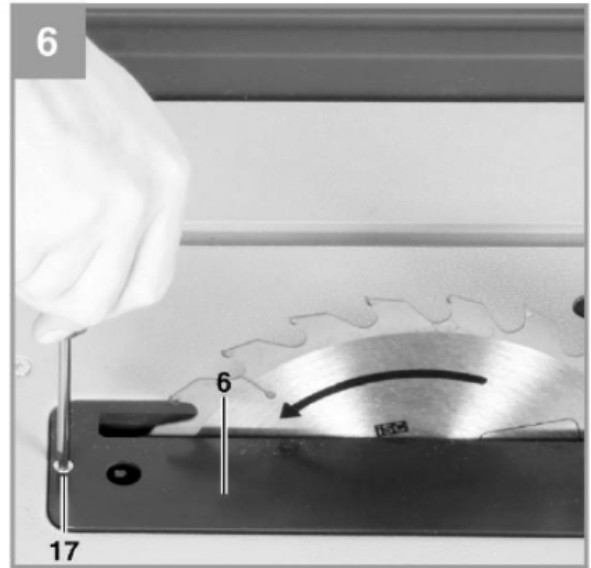
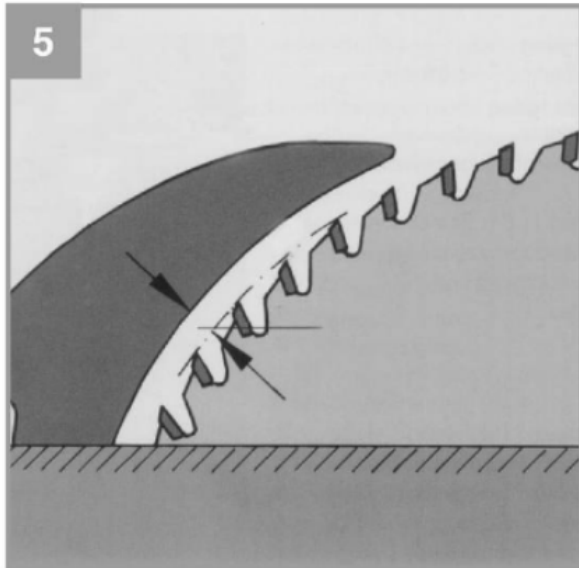

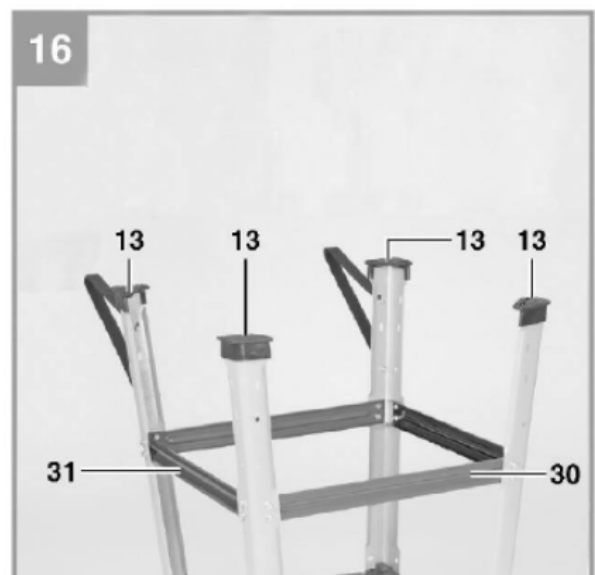
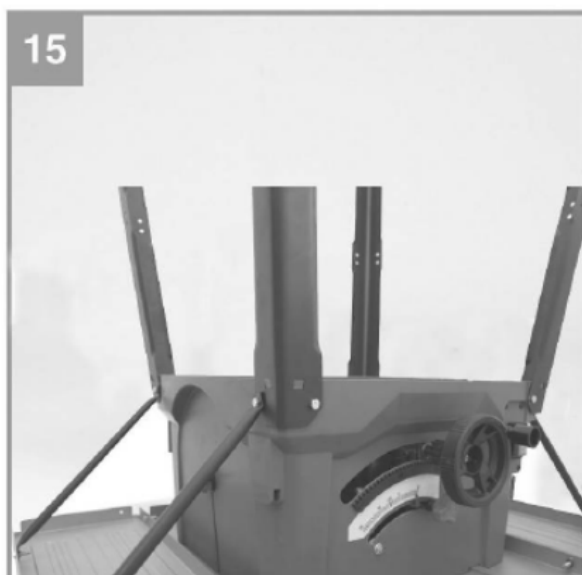
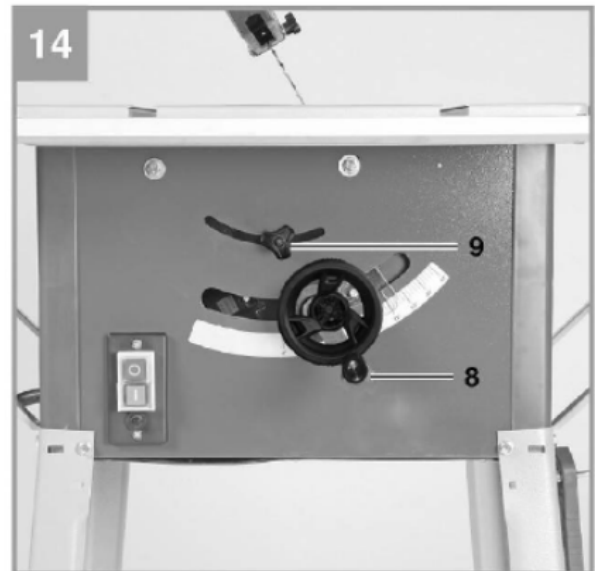
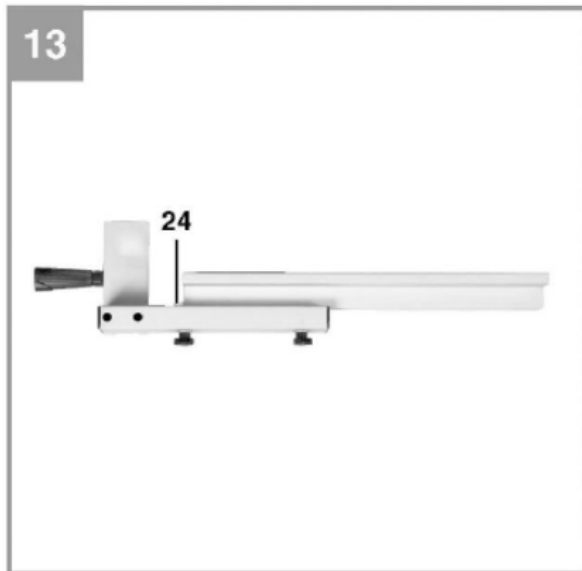
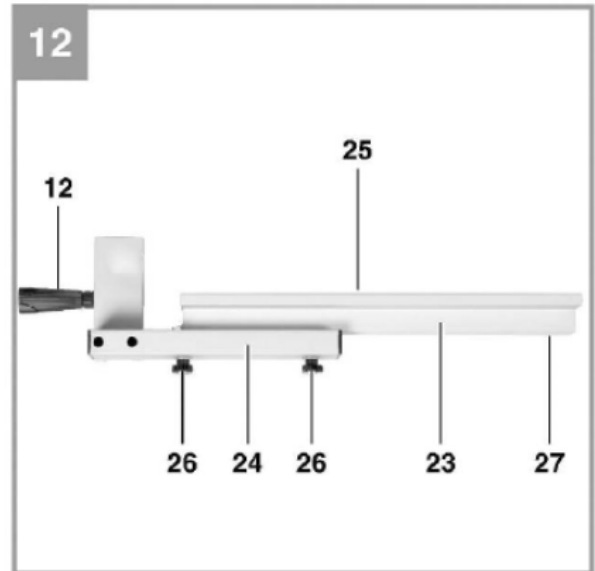
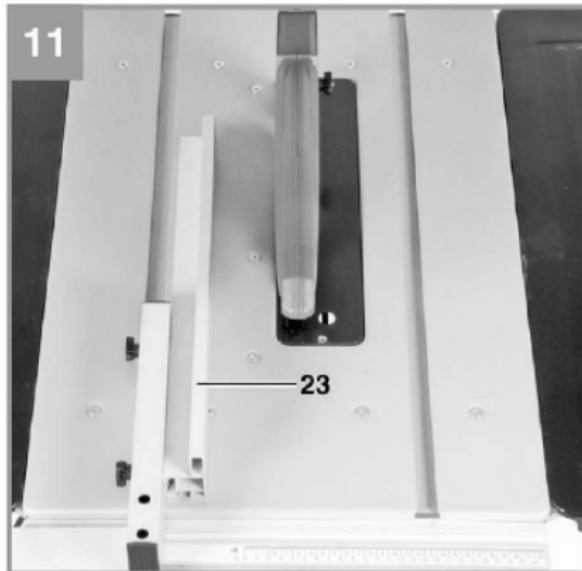

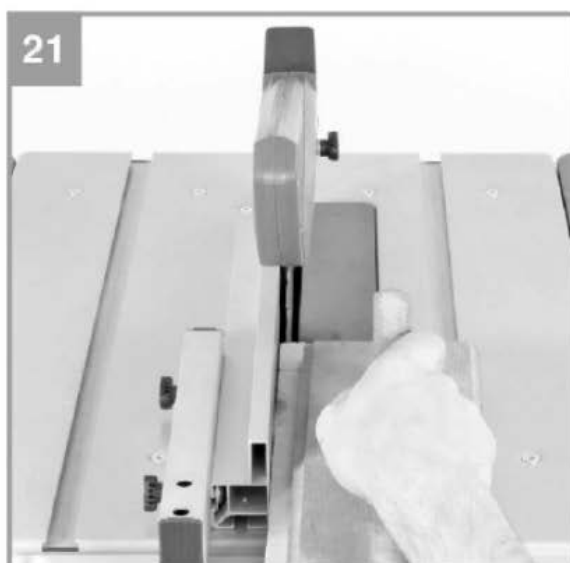
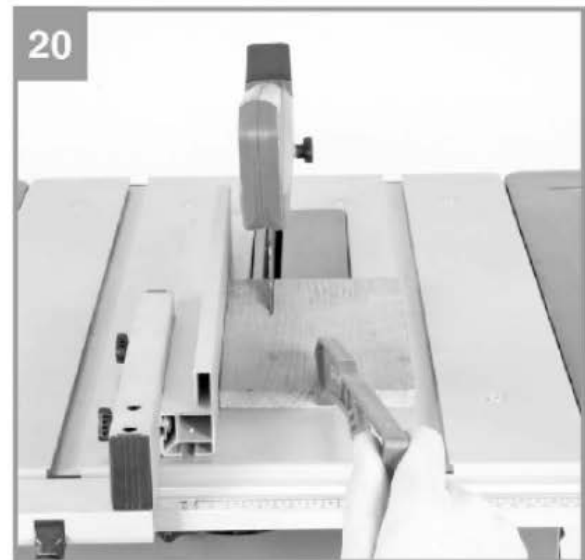
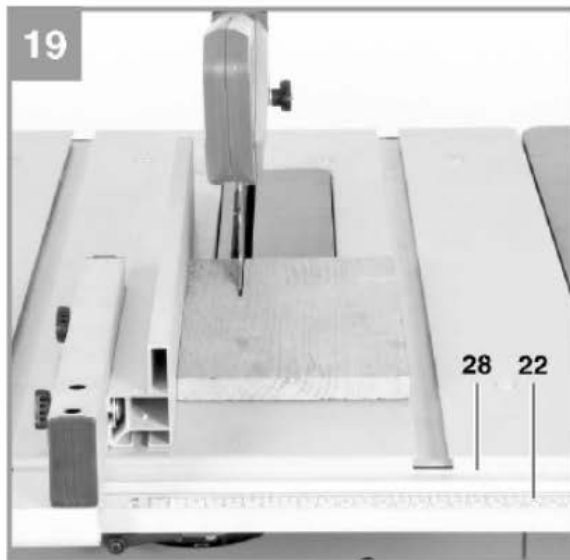
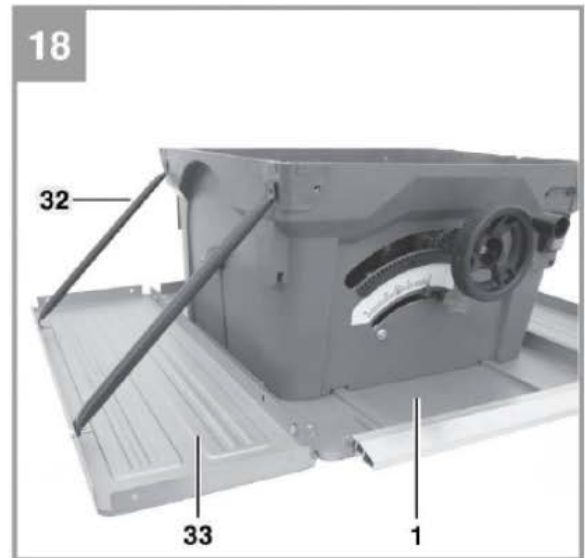

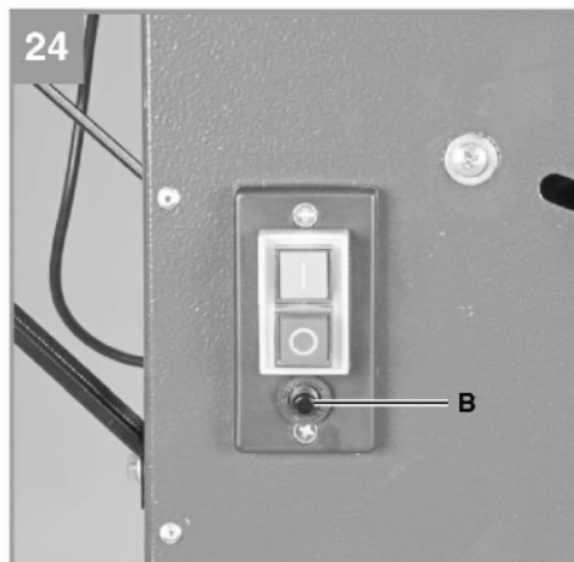

1. КОНСТРУКЦИЯ ЦИРКУЛЯРНОЙ ПИЛЫ.

Детали (Рис. 1/2)

- | | |
|-----------------------------------|---|
| 1. Рабочий стол. | 21. Паз. |
| 2. Защитный кожух режущего диска. | 22. Шкала. |
| 3. Толкатель. | 23. Стопорная рейка. |
| 4. Режущий диск. | 24. Держатель. |
| 5. Разделитель. | 25. Паз. |
| 6. Вкладыш стола. | 26. Винт. |
| 7. Параллельный упор. | 27. Паз. |
| 8. Ручной маховик. | 28. Направляющая рейка. |
| 9. Ручка регулировки и фиксации. | 29. Ножка. |
| 10. Опорная рама. | 30. Поперечная распорка. |
| 11. Сетевой переключатель. | 31. Продольная распорка. |
| 12. Эксцентриковый рычаг. | 32. Опоры. |
| 13. Резиновая заглушка. | 33. Уст-во, увеличивающее ширину стола. |
| 14. Поперечный упор. | 34. Крюк для инструмента. |
| 15. Винт. | |
| 16. Патрубок пылеотвода. | |
| 17. Винт с потайной головкой. | |
| 18. Отверстие (разделитель). | |
| 19. Крепежный винт. | |
| 20. Винт. | |
-
- A- Дополнительная ножка.
 - B- Предохранитель.
 - a. Шестигранная гайка.
 - b. Пружинная шайба.
 - c. Шайба.
 - d. Гайка.



Внимательно прочитайте инструкцию по эксплуатации циркулярной пилы перед её использованием. Соблюдайте все правила техники безопасности прописанные в данной инструкции.



Используйте шумоизолирующие наушники. Воздействие шума может вызвать нарушения слуха.



Предупреждение! Используйте респиратор. Во время работы с древесиной и другими материалами может образоваться пыль, представляющая опасность для здоровья. Не используйте данное средство при работе с материалами, содержащими асбест!



Осторожно! Надевайте защитные очки. Искры, образующиеся во время работы, а также осколки, стружка или пыль, которые вылетают из устройства, могут привести к потере зрения.



Осторожно! Риск получения травм! Не дотрагивайтесь до режущего диска работающей пилы.

ВНИМАНИЕ!

Во избежание травм и повреждений при работе с оборудованием соблюдайте меры предосторожности. Внимательно прочитайте все инструкции по эксплуатации и правила по технике безопасности. Храните данное руководство в безопасном месте, чтобы вы необходимая информация была доступна в любое время. Если вы передаете данное оборудование другому лицу, также передайте ему настоящие инструкции по эксплуатации и правила по технике безопасности. Мы не можем брать на себя ответственность за повреждения или несчастные случаи, возникшие в результате несоблюдения инструкции и правил по технике безопасности.

2. ПРАВИЛА ТЕХНИКИ БЕЗОПАСНОСТИ.

Прочитайте все правила и инструкции по технике безопасности.

Несоблюдение правил и инструкции по технике безопасности может привести к поражению электрическим током, возникновению пожара и (или) серьезным травмам.

Храните правила и инструкции по технике безопасности в безопасном месте для использования в будущем.

БЕЗОПАСНАЯ РАБОТА.

1. Рабочая зона должна быть чистой.

- Беспорядок может привести к возникновению несчастных случаев.

2. Уделите внимание производственным условиям.

- Не подвергайте электроинструменты воздействию дождя.

- Не используйте электроинструменты в сырых или влажных помещениях.

- Рабочая зона должна быть хорошо освещена.
- Не используйте электроинструменты в местах, где существует опасность возникновения пожара или взрыва.

3. Исключите возможность поражения электрическим током.

- Избегайте телесного контакта с заземленными поверхностями (такими как трубы, радиаторы, плиты и холодильники).

4. Не допускайте нахождения рядом детей.

- Не позволяйте посторонним касаться инструмента или провода, не допускайте их нахождения вблизи рабочей зоны.

5. Хранение инструмента.

- Неиспользуемые электроинструменты храните в недоступном для детей месте в сухом запертом помещении или на полке.

6. Не перегружайте ваш электроинструмент.

- Инструменты будут работать лучше и безопаснее при нагрузке, на которую они рассчитаны.

7. Используйте соответствующий электроинструмент.

- Не используйте маломощные инструменты для тяжелых работ.
- Используйте инструменты только по назначению. Например, не используйте ручную циркулярную пилу для резки веток деревьев или бревен.
- Не используйте электроинструмент для резки топливной древесины.

8. Надевайте соответствующую одежду.

- Не надевайте широкую одежду и украшения, так как они могут попасть в подвижные детали пилы.
- Во время работы на открытом воздухе всегда надевайте нескользящую обувь.
- Надевайте защитную сетку для волос или головной убор, если у вас длинные волосы.

9. Используйте средства защиты.

- Используйте защитные очки.
- Используйте пылезащитную маску при выполнении работ, в результате которых образуется пыль.

10. Подсоедините устройство для сбора пыли, если вы будете работать с древесиной, материалами, похожими на древесину, или пластиком.

- Если предусмотрены устройства для сбора и удаления пыли, убедитесь, что они подсоединены и используются надлежащим образом.
- Обработка древесины, материалов, похожих на древесину, и пластика в закрытых помещениях допускается только при наличии системы вытяжной вентиляции.

11. Закрепите обрабатываемую деталь.

- Используйте зажимы или фиксирующие устройства для фиксации обрабатываемой детали. Это позволяет держать деталь безопаснее, чем руками.
- Во избежание переворачивания машины во время обработки длинных заготовок требуется дополнительная опора (стол, козлы и т.д.).
- Сильно прижимайте заготовку к рабочей плите во избежание отскакивания и переворачивания заготовки.

12. Избегайте неправильного положения.

- Всегда сохраняйте устойчивое положение и равновесие.
- Избегайте неудобного положения рук, при котором внезапное соскальзывание может привести к тому, что вы дотронетесь до режущего диска одной или двумя руками.

13. Поддерживайте инструмент в надлежащем состоянии.

- Режущие элементы должны быть острыми и чистыми для хорошей и безопасной работы.
- Следуйте инструкциям по смазыванию и замене инструмента.
- Регулярно проверяйте шнур питания электроинструмента; в случае повреждения квалифицированный специалист должен его заменить.
- Регулярно проверяйте удлинительные шнуры; в случае повреждения замените их.
- Держите рукоятки чистыми, сухими, очищенными от масла и смазочных веществ.

14. Отключите инструмент от электропитания.

- Не пытайтесь убрать осколки, стружку или зажатые деревянные щепки с работающего режущего диска пилы.
- Обесточьте инструмент, если он не используется, а также перед выполнением работ по техническому обслуживанию или замене элементов, таких как режущий диск, лезвие или фрезерные головки.
- В случае блокировки режущего диска пилы из-за неправильной силы подачи во время резки, выключите и обесточьте машину. Извлеките обрабатываемую заготовку и убедитесь, что режущий диск двигается свободно. Включите машину и начните новую операцию резки, уменьшив силу подачи.

15. Уберите регулировочные и гаечные ключи.

- Перед включением электроинструмента уберите все регулировочные и гаечные ключи.

16. Не допускайте случайного включения инструмента.

- Перед включением инструмента в розетку убедитесь, что переключатель находится в выключенном положении.

17. Используйте удлинительные шнуры, пригодные для эксплуатации на открытом воздухе.

- При эксплуатации инструмента на открытом воздухе, используйте удлинительные шнуры, пригодные для эксплуатации на открытом воздухе.
- Используйте только размотанные катушки для провода.

18. Будьте бдительны.

- Всегда будьте внимательны во время эксплуатации станка. Руководствуйтесь здравым смыслом во время работы. Не используйте инструмент, если вы устали.

19. Проверяйте исправность деталей электроинструмента.

- Перед началом работы внимательно проверьте предохранительные устройства и другие детали на наличие неисправностей и убедитесь, что они работают правильно.
- Проверьте регулировку и крепления подвижных элементов, наличие повреждений и все остальные факторы, способные повлиять на исправную работу электроинструмента.
- Подвижный защитный колпак нельзя закреплять в открытом положении.
- Поврежденные предохранительные устройства и другие части необходимо надлежащим образом отремонтировать или заменить в авторизованном сервисном центре, если иное не указано в настоящем руководстве по эксплуатации.
- Если выключатель электропитания поврежден, его необходимо заменить в авторизованном сервисном центре покупателя.
- Не используйте неисправные или поврежденные провода питания.
- Не используйте инструмент, который нельзя включить или выключить, используя выключатель.

20. ВНИМАНИЕ!

- Будьте крайне осторожны в случае двойной резки под углом.

21. ВНИМАНИЕ!

- Использование деталей и приспособлений, отличных от рекомендуемых в данной инструкции, может привести к серьезным травмам.

22. Ремонт электроинструмента должен проводить квалифицированный специалист.

- Данный электроинструмент изготовлен в соответствии с действующими стандартами по технике безопасности. Ремонт электроинструмента должен проводить квалифицированный специалист с использованием оригинальных запасных частей. Несоблюдение данных требований может привести к возникновению несчастных случаев.

23. Используйте провод только для тех целей, для которых он предназначен.

- Не тяните за провод, чтобы вытащить штепсель из розетки. Не допускайте нагревания провода, его контакта с маслом или острыми краями.

ДОПОЛНИТЕЛЬНЫЕ ИНСТРУКЦИИ ПО ТЕХНИКЕ БЕЗОПАСНОСТИ.**1. Меры предосторожности.**

- **Предупреждение!** Не используйте поврежденные, треснутые или деформированные режущие диски.

- Замените вкладыш стола в случае износа.

- Используйте только режущие диски, рекомендуемые производителем.

Предупреждение! Будьте внимательны при замене режущего диска. Ширина пропила не меньше, а толщина режущего диска не больше толщины клинообразного зазора!

- Выбирайте режущий диск в соответствии с материалом, который вы собираетесь пилить.

- Используйте средства индивидуальной защиты, которые включают:

Средства защиты органов слуха во избежание риска потери слуха.

Средства защиты органов дыхания во избежание вдыхания вредной пыли.

- Надевайте защитные перчатки для работы с режущим диском и грубыми материалами.

- По возможности переносите режущие диски в контейнере.

- Надевайте защитные очки. Искры, образующиеся во время работы, а также осколки, стружка или пыль, которые вылетают из устройства, могут привести к потере зрения.

- При распиле древесины подсоедините устройство для сбора пыли к электроинструменту. На выброс пыли, помимо всего прочего, влияют такие факторы, как тип обрабатываемого материала, значимость локального разделения (сбор или источник) и правильность настройки колпака/направляющих пластин/направляющих.

- Не используйте режущие диски, изготовленные из быстрорежущих стальных сплавов (высокопрочной стали).

- Когда вы не работаете с инструментом, толкатель или толкающий блок должен находиться в держателе.

2. Техническое обслуживание и ремонт.

- Для выполнения регулировки или ремонта обесточьте инструмент.

- Такие факторы, как характеристики режущего диска, состояние режущего диска и электроинструмента, влияют на уровень создаваемого шума. По возможности

используйте только такие диски, которые создают меньше шума. Регулярно проводите техническое обслуживание электроинструмента и его компонентов; в случае необходимости проведите ремонт для снижения уровня шума.

- В случае обнаружения неисправности электроинструмента, предохранительных устройств или компонентов инструмента сообщите о них лицу, ответственному за технику безопасности.

3. Безопасная работа.

- Используйте толкатель для проталкивания заготовки.

- Убедитесь, что предохранительный клин пилы используется и настроен надлежащим образом.

- Установите верхнее ограждение режущего диска в положение корректировки.

- Используйте только такие режущие диски, максимальная допустимая скорость которых составляет не меньше максимальной скорости шпинделя настольных плит и которые пригодны для материала, который вы собираетесь распиливать.

- Не прорезайте канавки или пазы, не установив соответствующее ограждение, например, ограждение туннельного типа, над столом пилы.

- Не используйте циркулярные пилы для прорезания пазов (прорезание пазов, которые заканчиваются в обрабатываемой детали).

- Для транспортировки электроинструмента используйте только транспортные устройства. Не используйте защитные устройства для погрузо-разгрузочных работ или транспортировки.

- Во время транспортировки верхняя часть режущего диска должна быть закрыта, например, защитным материалом.

- Используйте распорные детали и кольца шпинделя, рекомендуемые производителем как детали, пригодные для предусмотренных целей.

- Пол вокруг машины должен быть ровным, чистым; на полу не должно быть стружки или обрезков.

- Во время работы с пилой всегда стойте сбоку от нее.

- Не убирайте обрезки или другие части обрабатываемой детали из зоны распила, если машина работает и режущий диск не остановлен.

- Убедитесь, что машина надежно закреплена на рабочем месте или столе, если это возможно.

- Во избежание падения длинных обрабатываемых деталей после распила обеспечьте надлежащую опору (например, стол на роликах).

Внимание! Не пытайтесь убрать осколки, стружку или застрявшие куски дерева, когда диск пилы работает.

• Для устранения неисправностей или удаления застрявших кусков дерева выключите машину.

Обесточьте электроинструмент.

• Ремонт, включая регулировку, измерительные работы и очистку, проводится только при выключенном моторе.

• Перед повторным включением уберите ключи и регулировочные инструменты.

Предупреждение! Во время работы данного электроинструмента создается электромагнитное поле. Это поле при определенных условиях может влиять на работу активных или пассивных медицинских имплантатов. Во избежание получения серьезных или смертельных травм мы рекомендуем людям с такими медицинскими имплантатами проконсультироваться со своим лечащим врачом и производителем таких имплантатов перед работой с электроинструментом.

ИНСТРУКЦИИ ПО ТЕХНИКЕ БЕЗОПАСНОСТИ ПРИ ОБРАЩЕНИИ С РЕЖУЩИМИ ДИСКАМИ.

1. Используйте инструменты для вставки только в том случае, если у вас есть опыт работы с ними.
2. Соблюдайте максимальную скорость. Не превышайте максимальную скорость, указанную на инструменте для вставки. Если указано, соблюдайте диапазон скорости.
3. Соблюдайте направление вращения мотора/ режущего диска.
4. Не используйте инструменты для вставки, если на них есть трещины. Уберите треснутые инструменты для вставки. Ремонт не допускается.
5. Удалите смазку, масло и воду с установочных поверхностей.
6. Не используйте кольца для уплотнения или втулки для уменьшения объема отверстий режущего диска.
7. Установленные переходные кольца для крепления инструмента для вставки должны иметь одинаковый диаметр не менее 1/3 диаметра распила.
8. Переходные кольца должны быть установлены параллельно друг другу.
9. Будьте осторожны при обращении с инструментом для вставки. Храните такие инструменты в оригинальной упаковке или специальных контейнерах. Надевайте защитные перчатки для лучшего захвата и снижения риска получения травмы.
10. Перед использованием инструментов для вставки убедитесь, что все предохранительные устройства надежно закреплены.
11. Перед использованием убедитесь, что инструмент для вставки отвечает техническим требованиям данного электроинструмента и надежно закреплено.
12. Используйте диск, включенный в комплектацию, только для распила древесины, материалов, похожих на древесину.

3. КОМПЛЕКТАЦИЯ.

Убедитесь, что поставляемая продукция соответствует указанной комплектации поставки.

- Откройте упаковку и осторожно достаньте оборудование.
- Снимите упаковочный материал и (или) скобы для транспортировки (если доступны).
- Проверьте полноту комплектации.
- Проверьте оборудование и дополнительные принадлежности на предмет повреждений, полученных во время транспортировки.
- По возможности сохраняйте упаковку до окончания гарантийного срока.

ВНИМАНИЕ!

Оборудование и упаковочный материал – не игрушка. Не позволяйте детям играть с пластиковыми мешками, фольгой или мелкими деталями. Существует опасность проглатывания или удушья!

Защитный кожух режущего диска- 1 шт.

Пильный диск- 1 шт.

Толкатель- 1 шт.

Параллельный упор- 1 шт.

Резиновая заглушка - 4 шт.

Поперечный упор- 1 шт.

Стопорная рейка- 1 шт.

Ножка - 4 шт.

Поперечная распорка - 2 шт.

Продольная распорка - 2 шт.

Опора - 4 шт.

Устройство для увеличения ширины стола - 2 шт.

Оригинальная инструкция по эксплуатации- 1 шт.

4. НАЗНАЧЕНИЕ И ЦЕЛЕВОЕ ИСПОЛЬЗОВАНИЕ.

Настольная циркулярная пила предназначена для продольной и поперечной резки (только с поперечным упором) любых пиломатериалов, пропорциональных размерам машины. Оборудование не предназначено для резки круглых лесоматериалов.

Оборудование должно использоваться только для тех целей, для которых оно предназначено. Использование в других целях считается ненадлежащим использованием. Пользователь/оператор, а не производитель, несет ответственность за любые повреждения или травмы, полученные в результате ненадлежащего использования.

Помните, что наше оборудование не предназначено для использования в коммерческих, торговых или промышленных целях. В случае использования машины в коммерческих, торговых, промышленных или аналогичных целях гарантия снимается.

При работе с оборудованием используйте только подходящие режущие диски (диски из НМ и CV). Запрещено использовать режущие диски из высокопрочной стали и отрезной круг.

Для того чтобы использовать оборудование надлежащим образом вы должны также соблюдать правила по технике безопасности, инструкции по сборке и эксплуатации, которые содержатся в настоящем руководстве.

Персонал, который использует и обслуживает данное оборудование, должен прочитать данные инструкции по эксплуатации, а также должен знать о потенциальных опасностях, связанных с работой оборудования. Также обязательно соблюдайте правила по предупреждению несчастных случаев, действующие в вашей стране. То же касается общих правил по охране труда и техники безопасности на рабочем месте.

Производитель не несет ответственности за внесение изменений в конструкцию оборудования, а также повреждения, полученные в результате таких изменений.

Даже при условии надлежащего использования оборудования невозможно предусмотреть все факторы остаточного риска.

Следующие опасности могут возникнуть в связи с конструкцией и дизайном машины:

- Контакт с режущим диском в незащищенной области пилы.
- Контакт с работающим режущим диском (порезы).
- Выбрасывание обрабатываемой детали и ее частей.
- Разлом диска пилы.
- Отскакивание неисправного твердосплавного лезвия от режущего диска.
- Повреждение органов слуха в случае неиспользования противошумных наушников.
- Опасность выброса древесной пыли при работе в закрытых помещениях.

5. ТЕХНИЧЕСКИЕ ХАРАКТЕРИСТИКИ.

Характеристики.	RD-SS250-2000
Параметры сети.	230-240В/50Гц.
Потребляемая мощность.	2000Вт.
Число оборотов хол. хода.	5000 об/мин.
Размеры диска	250x30мм.
Размер стола	642x487 мм.
Расширение стола слева/справа	642x225 мм.
Максимальный пропил при 90°	85 мм.
Максимальный пропил при 45°	65 мм.
Наклон диска	0-45°
Вес	22 кг.

Рабочий режим 25%: Непрерывная работа с режимом холостого хода (время цикла 10 минут). Во избежание перегрева мотор может работать в течение 25% цикла мотор может работать при указанных номинальных значениях, после чего 75% цикла он должен работать на холостом ходу.

Звуковое давление и вибрация.

Значения звукового давления и вибрации определяются в соответствии с EN 61029.

Уровень звукового давления LpA- 91 дБ(А);

Погрешность KpA- 3 дБ;

Уровень мощности звука LWA- 104 дБ(А);

Погрешность KWA- 3 дБ.

Указанные значения являются значениями распространения, а не значениями, полученными на рабочем месте. Несмотря на соответствие между уровнями распространения и проникновения невозможно сделать вывод о необходимости дополнительных мер предосторожности. Факторы с потенциальным воздействием на фактический уровень проникновения на рабочем месте включают продолжительность воздействия, тип помещения и другие источники шума и т.д., например, количество машин и другие операции, выполняемые по соседству. Надежные значения, полученные на рабочем месте, могут также меняться в зависимости от страны. Такая информация по крайней мере позволяет пользователю лучше оценить возможные опасности и риски.

Уровень шума.

ВНИМАНИЕ! Надевайте противозумные наушники.

Сведите к минимуму уровень шума и вибрации.

- Используйте только исправное оборудование.
- Регулярно обслуживайте и чистите оборудование.
- Ваш стиль работы должен соответствовать характеристикам оборудования.
- В случае необходимости проводите техническое обслуживание оборудования.
- Выключайте оборудование, если не пользуетесь им.

Осторожно!**Остаточные риски.**

Даже если вы пользуетесь электроинструментом в соответствии с инструкциями, невозможно предусмотреть все остаточные риски. Следующие опасности могут возникнуть в связи с конструкцией и устройством оборудования:

1. Повреждение легких в случае неиспользования надлежащей пылезащитной маски.

2. Повреждение органов слуха в случае неиспользования соответствующих средств защиты.

6. ПОДГОТОВКА ОБОРУДОВАНИЯ К РАБОТЕ.

6.1. Перед включением оборудования.

Перед включением оборудования в сеть электропитания убедитесь, что данные, указанные в паспортной табличке, совпадают с данными источника питания.

Предупреждение! Максимальное допустимое сопротивление системы 0,340 Ом в точке подключения к источнику питания пользователя. Производитель должен указать в руководстве по эксплуатации оборудования, что оборудование можно подключать только к источнику питания с таким сопротивлением или меньше.

ПРЕДУПРЕЖДЕНИЕ!

Перед выполнением регулировки оборудование должно быть обесточено.

- Распакуйте настольную циркулярную пилу и проверьте на предмет повреждений, которые могли возникнуть во время транспортировки.
- Машина должна быть установлена на ровной поверхности, например, на рабочем столе, или прикреплена болтами в прочному основанию.
- Крышки и защитные устройства должны быть надлежащим образом установлены перед включением машины.
- Режущий диск должен свободно двигаться.
- При работе с древесиной, которая была предварительно обработана, будьте осторожны, так как в ней могут оказаться гвозди, винты и т.д.
- Перед включением сетевого выключателя убедитесь, что режущий диск установлен надлежащим образом, и подвижные части машины двигаются свободно.

6.2. Монтаж оборудования.

ВНИМАНИЕ! Перед проведением технического обслуживания, регулировки и монтажных работ обесточьте станок!

6.2.1. Монтаж опорной рамы (Рис. 15/16/17).

- Переверните пилу и положите ее на пол.
- С помощью шайб (с) и винтов с шестигранной головкой (а) прикрепите 4 ножки (29) к пиле (до конца не заворачивайте).
- Теперь с помощью винтов с шестигранной головкой (а), шайб (с) и гаек (d) закрепите продольные распорки (31) и поперечные распорки (30) к ножкам (до конца не заворачивайте). Помните, что более длинные распорки должны использоваться по бокам.
- Затем затяните все винты и гайки на опорной раме.
- С помощью винта прикрепите дополнительные ножки (А) к задним ножкам (29) таким образом, чтобы они были направлены к задней части машины (Рис. 17).
- Установите резиновые наконечники (13) на ножки (29).
- Сбоку передней ножки прикрепите крюк для инструмента.

6.2.2. Крепление/снятие защитного кожуха режущего диска (Рис. 3).

- Установите кожух режущего диска (2) на разделитель (5) таким образом, чтобы винт совпал с отверстием (18) в разделителе.
- Не затягивайте винт (15) слишком сильно, т.к. кожух режущего диска должен свободно двигаться.
- Для снятия кожуха режущего диска выполните указанные действия в обратном порядке.

Предупреждение! Защитный колпак (2) должен быть всегда опущен на обрабатываемую деталь перед началом резки.

6.2.3. Установка разделителя (Рис. 3/5/6/7).

- Извлеките штепсель из розетки.
- Установите режущий диск (4) на максимальную глубину резки, переместите его в положение 0° и зафиксируйте.
- Снимите кожух режущего диска (См. 6.2).
- Извлеките вкладыш стола (6) (См. 6.4).
- Ослабьте установочный винт (19).

6.2.4. Регулировка максимального распила (Рис. 5/6/7).

- Нажмите на разделитель (5) так, чтобы зазор между столом пилы (1) и верхним краем разделителя (5) составляло примерно 10 см.
- Расстояние между диском (4) и разделителем (5) должно быть 3-5 мм.
- Затяните винт (19) и установите вкладыш стола (6) (Рис. 6).

6.2.5. Замена вкладыша стола (Рисунок 6).

- Во избежание увеличения вероятности получения травм вкладыш стола рекомендуется менять в случае износа или повреждения.
- Снимите кожух режущего диска (2).
- Отвинтите 1 винт с потайной головкой (17).
- Извлеките изношенный вкладыш стола (6).
- Для установки нового вкладыша выполните указанные действия в обратном порядке.

6.2.6. Установка/замена пильного диска (Рис. 4).

- **Важно!** Сначала извлеките штепсель из розетки.
- Извлеките вкладыш стола, открутив два винта с потайной головкой (См. 6.2.5).
- С помощью гаечного ключа (размер 24) открутите гайку на гайке, а с помощью рожкового гаечного ключа (размер 10) открутите вторую гайку на валу мотора, для применения противодавления.
- **Важно!** Поворачивайте гайку в направлении вращения режущего диска.
- Снимите внешний фланец и выталкивайте старый режущий диск с внутреннего фланца под углом.
- Тщательно очистите фланец режущего диска перед установкой нового режущего диска.
- Установите и закрепите новый диск, выполнив указанные действия в обратном порядке.
- **Важно!** Помните о направлении движения. Передний угол зубьев должен быть направлен сторону движения, т.е. вперед (смотрите на стрелку на кожухе режущего диска).
- Установите на место разделитель (5) и кожух пилы (2) (См. 6.2.2, 6.2.3).
- Перед началом работы с пилой убедитесь, что все защитные устройства установлены и находятся в хорошем рабочем состоянии.

6.2.7. Монтаж дополнительных секций стола (Рис. 18).

- С помощью винтов (а), гаек (d) и шайб (с) прикрепите дополнительные секции (33) к столу резки (до конца не затягивайте).
- С помощью винтов прикрепите опоры (32) к корпусу пилы и дополнительным секциям (33) (до конца не затягивайте).
- Выровняйте уровень дополнительной секции (33) с уровнем стола резки.
- Затяните все винты (а).

7. ЭКСПЛУАТАЦИЯ ЦИРКУЛЯРНОЙ ПИЛЫ.

7.1 Переключатель ВКЛ./ВЫКЛ. (Рис. 1).

- Для включения пилы нажмите зеленую кнопку «I». Подождите, пока режущий диск достигнет максимальной скорости вращения перед тем, как начать работать.
- Для выключения машины нажмите красную кнопку «O».

7.2 Глубина резки (Рис. 1).

Поверните рукоятку (8), чтобы установить необходимую глубину резки для режущего диска (4).

Поверните против часовой стрелки: Увеличение глубины резки.

Поверните по часовой стрелке: Уменьшение глубины резки.

7.3 Параллельный упор.

7.3.1 Высота упора (Рис. 9-13).

- Параллельный упор (7), входящий в комплект настольной циркулярной пилы, имеет две разные направляющие поверхности.
- Для толстых материалов используйте стопорную рейку (23), как показано на Рис. 11, для тонких материалов используйте стопорную рейку, как показано на Рис. 10.
- Для того чтобы переместить стопорную рейку (23) на нижнюю направляющую поверхность, ослабьте два винта с накатанной головкой (26), чтобы снять стопорную рейку (23) с держателя (24).
- Извлеките два винта с накатанной головкой (26) из одного паза (27) в стопорной рейке (23) и вставьте их в другой паз (25).
- Установите стопорную рейку (23) в держатель (24).
- Процедура смены высоты направляющей поверхности аналогичная.

7.3.2 Ширина резки.

- Используйте параллельный упор (7), когда выполняете продольные прорезы в деревянных заготовках.
- Параллельный упор (7) может быть установлен с любой стороны стола резки (1).
- Параллельный упор (7) должен быть установлен в направляющую рейку (28) стола резки (1).
- Параллельный упор (7) может быть отрегулирован до требуемых размеров с помощью специальной шкалы (22) на направляющей рейке (1).
- Вы можете закрепить параллельный упор в нужном положении, нажав на эксцентриковый рычаг (12).

7.3.3 Установка длины упора (Рис. 9).

- Стопорную рейку (23) можно перемещать в продольном направлении во избежание застревания обрабатываемой заготовки.
 - Общее правило: задний конец упора встречается с воображаемой линией, которая начинается ориентировочно в центре режущего диска и проходит назад под углом 45°.
 - Установите требуемую ширину резки – Ослабьте винты с накатанной головкой (26) и протолкните направляющую рейку (23) вперед, чтобы она коснулась воображаемой линии, проходящей под углом 45°.
- Затяните винты с накатанной головкой (26).

7.4 Поперечный упор (Рисунок 8).

- Вставьте поперечный упор (14) в паз (21) стола.
- Ослабьте винт с накатанной головкой (20).
- Поверните поперечный упор так, чтобы стрелка указывала на требуемый угол.
- Затяните винт с накатанной головкой (20).

Важно!

- Не проталкивайте стопорную рейку (23) слишком сильно к диску.
- Расстояние между стопорной рейкой (23) и диском (4) должно быть приблизительно 2 см.

7.5 Установка угла (Рис. 14).

- Ослабьте ручку фиксации (9).
- Поверните ручку, чтобы задать угол на шкале.
- Зафиксируйте ручку в нужном положении угла.

7.6 Автоматический выключатель.

Мотор данного устройства защищен от перегрузок автоматическим выключателем (В). В случае превышения номинального тока автоматический выключатель выключит устройство. После непродолжительной фазы охлаждения вы можете снова включить устройство, нажав на автоматический выключатель.

ПРЕДУПРЕЖДЕНИЕ!

- После каждой регулировки мы рекомендуем вам выполнить пробный распил, чтобы проверить новые настройки.
- После включения пилы дождитесь, пока диск достигнет своей максимальной скорости вращения, чтобы начать работать.
- Будьте предельно внимательны в начале распила!
- Не используйте оборудование без функции всасывания.
- Регулярно проверяйте и очищайте всасывающие каналы.
- Колпачки на кожухе режущего диска можно удалить для подсоединения всасывающего шланга к кожуху режущего диска.
- Всасывающий патрубок для подсоединения системы вакуумного удаления к кожуху режущего диска поставляется в качестве дополнительного оборудования.

7.7. Продольное разрезание (Рисунок 19).

Продольное разрезание (называемое также разрезание на полосы) – это использование пилы для разрезания вдоль волокна дерева. Нажмите на один край заготовки напротив параллельного упора (7), при этом плоская сторона должна лежать на столе для резки (1). Защитный колпак (2) должен быть всегда опущен на заготовку. Когда вы выполняете продольное разрезание, не стойте на уровне линии резки.

- Установите параллельный упор (7) в соответствии с высотой заготовки и нужной шириной (См. 7.3).
- Включите пилу.
- Держите руки (пальцы сжаты) ровно на заготовке и проталкивайте ее вдоль параллельного упора (7) к диску (4).
- Сбоку направляйте левой или правой рукой (в зависимости от положения параллельного упора) только до переднего края защитного колпака.
- Всегда проталкивайте заготовку до конца разделителя (5).
- Обрезанная деталь остается на столе резки (1) до тех пор, пока диск (4) не вернется в исходное положение.
- Во избежание падения длинных заготовок по окончании резки закрепите их (например, с помощью роликовой стойки и т.д.).

7.8. Резка узких заготовок (Рис. 20).

При продольной резке заготовок, ширина которых меньше 120 мм, используйте толкатель (3). Толкающий блок поставляется в комплекте с пилой. Изношенный или поврежденный толкатель немедленно замените.

- При продольной резке очень узких заготовок, ширина которых составляет 30 мм и меньше, используйте толкающий блок.
- В этом случае лучше всего использовать нижнюю направляющую поверхность параллельного упора.
- Толкающий блок не входит в комплектацию поставки пилы! (Спрашивайте у официального дилера). В случае износа немедленно замените блок.

7.9. Выполнение косых срезов (Рис. 14/22).

При выполнении косых срезов всегда используйте параллельный упор (7).

- Установите режущий диск (4) под нужным углом. (См. 7.5).
- Установите параллельный упор (7) в соответствии с высотой шириной заготовки (См. 7.3).
- Разрезайте в соответствии с шириной заготовки (См. 7.7, 7.8)

7.10. Поперечное разрезание (Рис. 23).

Установите поперечный упор (21) в один из пазов (21) на столе и отрегулируйте угол. (См. 7.4). Если вам также необходимо наклонить режущий диск (4), используйте для этого паз (21), что защитит ваши руки и поперечный упор от контакта с кожухом режущего диска.

- Прижмите заготовку к поперечному упору (14).
- Включите пилу.
- Толкайте поперечный упор (14) заготовку по направлению к режущему диску, чтобы выполнить разрезание.
- **Предупреждение!** Всегда придерживайте направляемую часть заготовки. Не придерживайте часть заготовки, которая будет отрезана.
- Толкайте поперечный упор (14) вперед, пока заготовка не будет разрезана.
- Выключите пилу. Не убирайте отрезанную часть, пока диск пилы не прекратит вращаться.

7.11. Замена провода питания.

Если провод питания данного оборудования поврежден, то во избежание опасности его замену выполняет производитель, специалисты центра послепродажного обслуживания или специально обученный персонал.

8. ОЧИСТКА И ТЕХНИЧЕСКОЕ ОБСЛУЖИВАНИЕ.

ВНИМАНИЕ! Перед очисткой оборудования извлеките штепсель из розетки.

8.1. Очистка.

- Не допускайте скапливания грязи и пыли на защитных устройствах, вентиляционных отверстиях и корпусе мотора, насколько это возможно. Протрите оборудование чистой тканью или продуйте сжатым воздухом под низким давлением.
- Мы рекомендуем очищать оборудование после каждого использования.
- Регулярно очищайте оборудование влажной тканью и жидким мылом. Не используйте чистящие средства или растворитель, так как они могут повредить пластиковые детали оборудования. Убедитесь, что вода не попала внутрь оборудования. Попадание воды внутрь оборудования может привести к поражению электрическим током.

8.2. Замена угольных щёток.

В случае избыточного искрообразования проверять угольные щетки должен только квалифицированный электрик. Замену угольных щеток должен выполнять только квалифицированный электрик.

9. УДАЛЕНИЕ ОТХОДОВ И ПЕРЕРАБОТКА.



Во избежание повреждения оборудования во время транспортировки оно поставляется в упакованном виде. Сырьевые материалы в данной упаковке могут быть использованы повторно или переработаны. Оборудование и его дополнительные принадлежности изготовлены из различных материалов, таких как металл и пластик. Не выбрасывайте неисправное оборудование вместе бытовыми отходами. Оборудование должно быть отправлено на специальную станцию для надлежащего удаления. Если вы не знаете, где находится такая станция, обратитесь в местную консультационную службу.

10. ХРАНЕНИЕ.

Храните оборудование и принадлежности в темном сухом помещении при температуре выше нуля. Идеальная температура хранения от 5 до 30°C. Храните электроинструмент в оригинальной упаковке.

11. ГАРАНТИЙНЫЕ УСЛОВИЯ.

1. Гарантийный срок эксплуатации изделия составляет 12 месяцев со дня продажи, при условии соблюдения потребителем правил эксплуатации, хранения и транспортирования.
2. Все претензии по качеству будут рассмотрены только после проверки изделия в сервисном центре.
3. Условия гарантии предусматривают бесплатную замену деталей и узлов изделия, в которых обнаружен производственный дефект.
4. Гарантия не распространяется на расходные материалы, навесное оборудование (в том числе сменные катушки) и на любые другие части изделия, имеющие естественный ограниченный срок службы (в том числе сальники, манжеты, уплотнения, пыльные диски, защитные кожуха и доп. упоры и фиксаторы, графитовые щетки, подшипниковые опоры, и пр.), а также на дефекты, являющиеся следствием естественного износа.
5. Условия гарантии не предусматривают профилактику и чистку изделия, регулировку рабочих параметров, а также выезд мастера к месту эксплуатации изделия с целью его подключения, настройки, ремонта или консультаций.
6. Вместе с тем сервисный центр имеет право отказа от бесплатного гарантийного ремонта в следующих случаях:
 - при отсутствии паспорта изделия, гарантийных талонов;
 - при неправильно или с исправлениями заполненном свидетельстве о продаже или гарантийном талоне;
 - при использовании изделия не по назначению или с нарушениями правил эксплуатации;
 - при наличии механических повреждений (трещины, сколы, следы ударов и падений, деформация корпуса, сетевого шнура, штепселя) или любых других элементов конструкции), в том числе полученных в результате замерзания воды (образования льда);
 - при наличии внутри агрегата посторонних предметов;

- при наличии оплавления каких-либо элементов изделия или других признаков превышения максимальной температуры эксплуатации или хранения;
- при наличии признаков самостоятельного ремонта вне авторизованного сервисного центра;
- при наличии признаков изменения пользователем конструкции изделия;
- при наличии загрязнений изделия как внутренних, так и внешних.

7. Транспортные расходы не входят в объем гарантийного обслуживания.

В связи с тем, что приобретаемое Покупателем изделие является сложным изделием, для решения вопросов по гарантийной ответственности Покупатель первоначально обращается только в сервисные центры уполномоченного дилера:

Нижний Новгород

Адрес: Нижний Новгород, Московское шоссе, 300

Телефон: +7 (831) 274-89-66, 274-89-74, 274-89-68

Казань

Адрес: Казань, Сибирский тракт, 34/12

Телефон: +7 (843) 526-74-84, 526-74-85

- В случае несвоевременного извещения о выявленных неисправностях, фирма Продавец оставляет за собой право отказаться полностью или частично от удовлетворения предъявляемых претензий (ст.483 ГК РФ)

- Запрещается нарушение заводских регулировок. Регулировку должны производить только в сервисном центре.

- Ответственность по настоящей гарантии ответственности за товар могут быть переданы Покупателем другим лицам при условии, что лицо, принявшее на себя права по гарантийной ответственности за товар, одновременно принимает на себя и все обязательства, принятые подписавшим настоящий договор Покупателем. Требуйте от организации, продавшей изделие, правильного и полного заполнения всех граф настоящего документа.

Талон, заполненный неправильно, является недействительным.

Поля, отмеченные в гарантийном талоне * (в т.ч. на обороте), обязательны к заполнению!

При не полностью заполненном талоне, покупатель теряет право на бесплатный ремонт.

На протяжении всего гарантийного срока сохраняйте комплектность набора и заводскую упаковку инструмента.



Продукция соответствует требованиям: **ТР ТС 004/2011** «О безопасности низковольтного оборудования»; **ТР ТС 010/2011** «О безопасности машин и оборудования»; **ТР ТС 020/2011** «Электромагнитная совместимость технических средств»

Импортер и уполномоченный представитель

изготовителя: ООО "ПБЛ" 603005, Россия, г. Нижний Новгород, ул. Ульянова, д.7, пом. ПЗ.



ГАРАНТИЙНЫЙ ТАЛОН № _____

Наименование изделия _____
 Страна- производитель _____
 Дата производства _____, месяц _____, год _____
 Модель _____
 Серийный номер _____
 Подпись продавца _____
 Дата продажи _____

Штамп торговой организации: _____

Гарантийный талон является документом, дающим право на гарантийное обслуживание приобретенного оборудования

Уважаемый покупатель! Вы приобрели оборудование фирмы RedVerg! Компания RedVerg гарантирует бесплатный ремонт оборудования в течение 12 месяцев со дня продажи через торговую сеть при наличии оригинала гарантийного талона установленного образца, а также при правильной эксплуатации изделия согласно прилагаемой инструкции.

ГАРАНТИЙНЫЕ УСЛОВИЯ:

В течение гарантийного срока владелец имеет право на бесплатный ремонт изделия по неисправностям, которые явились следствием производственных дефектов. Техническое освидетельствование изделия на предмет установления гарантийного случая производится в авторизованных производителем сервисных центрах.

Гарантийный ремонт производится только при наличии гарантийного талона. При отсутствии гарантийного талона, а также при не полностью заполненном талоне, гарантийный ремонт не производится, претензии по качеству не принимаются, при этом гарантийный талон считается недействительным и изымается гарантийной мастерской.

Инструмент предоставляется в ремонт в комплекте с рабочими сменными приспособлениями и элементами их крепления. Заменяемые детали переходят в собственность мастерской.

Гарантийные обязательства не распространяются на следующие случаи:

- несоблюдение пользователем предписания инструкции по эксплуатации, ненадлежащее хранение и обслуживание, использование инструмента не по назначению;
- эксплуатация инструмента с признаками неисправности (повышенный шум, вибрация, неравномерное вращение, потеря мощности, снижение оборотов, сильное искрение, запах гари);
- при наличии механических повреждений (трещин, сколов) корпуса или шнура электропитания;
- при наличии повреждений, вызванных действием агрессивных сред и высоких температур или иных внешних факторов, таких как дождь, снег, повышенная влажность и др., например, при коррозии металлических частей;
- при наличии повреждений, вызванных сильным внутренним или внешним загрязнением, попаданием в инструмент инородных тел, например, песка, камней, материалов и веществ, не являющихся отходами, сопровождающими применение инструмента по назначению, ненадлежащим уходом;

Товар получен в исправном состоянии, без видимых повреждений, в полной комплектации, проверен в моем присутствии, претензий по качеству товара не имею. С условиями гарантийного обслуживания ознакомлен и согласен: _____, подпись клиента

№ _____
 Дата приема в ремонт _____
 Дата выдачи _____
 Подпись клиента _____

№ _____
 Дата приема в ремонт _____
 Дата выдачи _____
 Подпись клиента _____

№ _____
 Дата приема в ремонт _____
 Дата выдачи _____
 Подпись клиента _____

при неисправностях, возникших вследствие перегрузки, повлекшей выход из строя сопряженных или последовательных деталей, например, ротора и статора, а также вследствие несоответствия параметров электросети напряжению, указанному в табличке номиналов;

- при выходе из строя быстрознашающихся деталей и комплектующих (угольных щеток, приводных ремней и колес, резиновых уплотнений, сальников, смазки, свечей зажигания, защитных кожухов, направляющих роликов, ствольов и т. п.), сменных приспособлений (пилки, ножей, дисков, триммерных головок, форсунок, сварочных наконечников, патронов, подшав, цанг, сверл, буров, шин, цепей, звездочек, болтов, гаек и фланцев крепления, аккумуляторов);

- при вскрытии, попытках самостоятельного ремонта и смазки оборудования, при внесении самостоятельных изменений в конструкцию изделия о чем свидетельствуют, например, заломы на шлицевых частях крепежа корпусных деталей, отсутствующие или недовернутые винты и элементы крепления, щели на корпусе, удлиненный шнур питания;

- при отсутствии повреждений или изменении серийного номера на оборудовании или в гарантийном талоне, или при их несоответствии;

- при перегреве изделия или не соблюдении требований к составу и качеству топливной смеси, повлекшего выход из строя поршневой группы, к безусловным признакам которого относятся задевание поршневого кольца и/или наличие царапин и потертой поверхности на внутренней поверхности цилиндра и поверхности поршня, разрушение или оплавление опорных подшипников шатуна и поршневого пальца;

- на профилактическое обслуживание (регулировка, чистка, промывка, смазка и прочий уход).

Срок гарантии продлевается на время нахождения изделия в гарантийном ремонте.

Адреса Сервисных центров по обслуживанию инструмента и оборудования RedVerg:

- Абакан, ИП Пудин А.М., ул. Вяткина, 39(02) 21-51-77
 Астрахань, ИП Альбаева Г.М. ("Инструментал")ул. Рождественского, 1Ж, (8512) 35-14-46, 50-21-21
 Астрахань, ИП Остроухов К.В. ("ТЕРРИТОРИЯ ИНСТРУМЕНТА"), ул. Славянская, 24, (8512) 23-84-14, 23-84-15, 8-909-376-14-56
 Астрахань, ООО "ТЕХНИК", ул. 3-я Зеленгинская, 56А, корп. 1, (8512) 45-00-66
 Балаково, ИП Кремина И.И., ул. Пролетарская, 69, (8453) 46-42-41
 Барнаул, ООО "АИСБЕРГ-СЕРВИС", ул. Северо-Западная, 54, (3852) 75-49-50, 36-20-02
 Белгород, ИП Шеметов Е.Г., ул. Серафимовича, 59, (4722) 24-85-07
 Белгород, ООО "БЕЛПЛТС", ул. Корчанская, 39В, (4722) 30-07-33, 8-980-364-53-23
 Брянск, ООО "Электротехцентр", пер. Металлистов, 4А, (4832) 57-18-76
 Брянск, ИП Раскин А.Е. (СЦ "STANKO"), ул. Пересвета, 20, (4832) 58-02-42, 8-920-600-22-16
 Владивосток, ИП Мусорин В.В. (СЦ "Снежный Барс"), ул. Калининская, 4А, стр. 4, 8-914-714-61-42
 Владимир, ИП Позолов И. К., ул. Горького, 50А, 8(4922)47-02-37
 Волгоград, ООО "СК Славяне", ул. Рюнская, 8А, (8442) 36-40-50, 36-40-44
 Воронеж, ИП Русин А.А., ул. Беговая, 205, офис 206, (473) 333-03-31, 333-03-32, 251-24-25
 Выкса, ИП Матюков В.В., ул. Лермантова, 44, (3177) 3-70-99
 Глазов, ИП Ведерникова А.В. ("Техногаз"), ул. Пряхенникова, 12, (34141) 3-68-30
 Дзмитровград, ИП Шубин В.Н., ул. Гоголя, 28, (84235) 72-69-8
 Димитровград, ООО "Вариант-О", ул. Куйбышева, 142, (84235) 5-80-75, 5-80-85
 Екатеринбург, ООО "ИНГИТ-Сервис", ул. Шефская, 3Г, (343) 219-28-47, 201-64-10
 Екатеринбург, ООО "Макс-О", ул. Новоспасская, 1, (343) 213-23-33
 Ефремов, ООО "Ингрия 1", ул. Свердловка, 4, (953) 952-89-63
 Иваново, ООО "Зубило Центр", ул. Станко, 1, (4932) 45-21-08, 45-21-09
 Иваново, ИП Восстрелов А.А. (СЦ "СССР"), ул. Зимняя, 2А, (3412) 67-05-37, 8-909-061-94-54
 Ижевск, СЦ ТМК, ул. Удмуртская, 206, (3412) 24-54-41
 Йошкар-Ола, ИП Бешкларева С.В. (СЦ "Мидас"), ул. Советская, 173, (8362) 41-77-43, 45-73-68
 Йошкар-Ола, ИП Попов А.Н., б-р Данилова, 6, 8-927-883-81-23
 Иркутск, ООО "Стандарт", ул. 1-я Московская, 1 склад 5, (3952) 48-15-15, 48-16-16
 Иркутск, ООО ВСРГА "Кемеровские заводы", ул. Рабочего штата, 87, (3952) 77-91-02
 Калининград, ООО "Юлистер-Сервис" (Салон моторной техники "Юлистер"), пр. Московский, 253, (4012) 59-06-10, 8-921-104-56-78
 Касимов, ИП Батров Н. А., ул. Советская, 26, 8(49131)3-39-82
 Кемерово, АСЦ Инструмент-сервис, ул. Радищева, 1 Б, 8-951-606-13-45
 Кемерово, ООО "Лидер" ул. Базовая, 6., (3842) 76-10-92, 38-19-38
 Кемерово, ООО "Техносервис", ул. Сибирская, 40, 8-923-503-50-00
 Киров, ООО Неолит, ул. Пугачева, д. 1, (8332)560-560
 Комсомольск-на-Амуре, ИП Афанасьева Н.В. ("ВостокПромАвтоматика"), ул. Юбилейная, 10/3 8-962-297-15-12, (4217) 51-15-12
 Кострома, ИП Цветков А.К. (СК "Садовый Мастер"), ул. Никитская, 70А, 8-953-667-61-99, 8-915-901-87-92
 Краснодар, ИП Дуванский А.А. (СЦ "SC"), ул. Пригородная, 1/10, (861) 944-08-50
 Краснодар, ИП Кутелова С., ул. Героев Разведчиков, 40 офис 28, 8-900-262-37-00
 Краснодар, ИП Логина Д. С., ул. Новороссийская, 7/1, (861)219-59-19; 219-54-20
 Краснодар, ИП Попов М.В. (ООО "АРСЕНАЛТРЕЙДИНГ"), ул. Отделение №2
 АФ "Солнечная", 9/5(861) 212-62-15, 8-988-361-51-99
 Красноярск, ИП Борисов А.Л. (СЦ "БАЛТ"), ул. Рейдовая, 46, (391) 232-56-30 мастер, 281-04-29
 Красноярск, ИП Высоцкий В.А. (СЦ "Электротальяс"), ул.Спандаряна, 7, (391) 294-52-82, 293-54-33, 8-953-593-40-33
 Курган, ИП Якимова Е.А. ("НИТАСНИ СЕРВИС ПЛЮС"), ул. К. Маркса, 106, (3522) 64-01-79
 Курск, ООО "ДЕКОМ", ул. Ленина, 12, (4712) 51-20-10, 52-02-01, 51-04-94
 Липецк, СЦ ТМК, ул. Космонавтов 2,(4742) 34-03-50
 Междуреченск, ИП Машер В. В., ул. Первомайская, 20, 8(34677)32-2-34
 Моск. обл. Раменское, ООО "РемТехСервис", ул. Северное шоссе, 15, (495) 507-43-75
 Москва, ОО "АМТ-С", ул. Отсташковская, 14, (495) 778-19-00, 642-32-24, 8-903-217-84-15
 Москва, ООО "ТЭМГО", ул. Маршала Прошлякова, 6, стр.1а, (495) 255-26-67, 772-11-36
 Невинномысск, ООО Металлсервис, ул. Монтажная, 22 Б, 8(86554)9-59-29
 Нижнекамск, ООО "Мастер", пр. Химиков, 53-1, (8555) 30-62-06
 Новокузнецк, ИП Коньков С.Г., ул. Кузнецкое шоссе, 20/1, 8-923-464-04-21
 Новокузнецк, СЦ ТМК, пр-т Октябрьский, 66А, (3843) 20-07-84
 Новосибирск, ООО "ЛДСКО центр", ул. Станционная, 28/3, (383) 292-84-95
 Новосибирск, ООО "Мастер-СГТ", пр. Дзержинского 1/2, (383) 363-87-60
 Новосибирск, ООО "Фраккас", ул. Толмачевская, 19, (383) 303-11-28, 8-913-483-39-77
 Озёрск, ИП Карааев Д.А., ул. Кыштымская, 5/2, (35130) 7-05-12
 Омск, ООО "Инструмент Сервис", ул. 24 Линия, 59, (3812) 66-24-99
 Омск, ООО "Инструмент Снаб", ул. 10лет Октября, 76, (3812) 56-90-02, 38-56-85
 Орел, ИП Перельский А. И., ул. Комсомольская, 231, 8(4862)724-116
 Оренбург, ООО "Мегафорс", пр-т Дзержинского, 2, (3532) 54-02-50, 27-87-97
 Оренбург, ООО "СЦ Шедар", с. Ивановка, ул. Молодежная, 4, (3532) 58-75-75
 Павлово, ИП Мохонов Н.П., ул. Коммунистическая, 1, (83171) 5-11-31
 Пенза, СЦ ТМК, ул. Рахманинова, 4А, (8412) 99-11-06
 Пермь, ИП Филимонова В.Ю. (СЦ "Хозинь"), ул. Васильева, 7, (342) 227-53-38, 294-39-88, 8-908-272-12-12
 Похитиснево, ИП Зиятдинов О. Р., ул. Шевченко, 16, 8 927-608-03-50
 Псков, ООО "Сервисный центр "Мастер", ул. Первомайская, 33, (8112) 72-45-55
 Пятигорск, ООО "КАВИНТЕХСТРОИ", ул. Ермолова, 14А, (8793) 39-87-54
 Реутов, ИП Овсянко В.А., ул. Северный проезд, 1, (495) 943-24-19
 Ростов-на-Дону, ООО "Техно Сервис", пер. Крепостной, 181/3 (863) 266-61-01, 266-61-05
 Рязань, ИП Ульяева Н.С. ("Мастерская по ремонту"), ул. Зубковой, 8а (завод Точинвест) (4912) 32-07-81, 8-920-951-01-00
 Самара, ИП Колоколов Д. В. ProfService, ул. Физкультурная, д. 17(вход с торца), (846)990-54-46
 Самара, ООО "Самара ТехСервис", ул. Товарная, 70, (846) 931-24-63
 Санкт-Петербург, ООО "Электродремлющая сила", ул. Чернышевского, 15, (812) 572-30-20, 716-87-49 работают с 12:00
 Санкт-Петербург, ИП Новиков А.А. (СЦ "PROFI"), ул. Южное шоссе, 37, (812) 985-68-60
 Санкт-Петербург, ТПО "Евротек", ул. Софийская, 14, (812) 269-06-45, 449-62-02
 Санкт-Петербург, ООО "Бензо-центр Невский", Белоостров, ул. Новое шоссе, 45, литер Б, (812) 925-11-51, 932-22-71
 Саранск, ООО "Прогресс-М", ул. Рабочая, 103, (8342) 24-77-47, 24-52-02
 Саратов, ИП Пундер Д. А., ул. Большая садовая, 248, лит. ДД1, 8-919-822-02-42, 8-965-883-91-00; 8-904-243-67-65
 Севастополь, ИП Малинка А. Н., ул. Толстого, 7, 8 978-018-27-90
 Севастополь, ИП Токеров С.А. (СЦ "СТАРМЕХ"), пр-т Генерала Острякова, 152, 8-988-348-03-88
 Сочи, п. Лазаревское, ООО Коваль, ул. Капараш, 166, 8-918-401-17-79
 Ставрополь, ИП Самбура М.К., ул. Достоевского, 75, (8652) 22-12-54, 8-918-752-93-22
 Ставрополь, ООО "Дом и Сад", ул. Доваторцев, 35, (8652) 94-48-56, 77-70-02
 Сургут, ИП Мусатова А. Р., пр-т Комсомольский, 13, (3462) 26-21-51
 Тюмень, ИП Гаффаров Е. М. СЦ Инструмент 72, ул. 30 лет Победы, д.113, стр. 1, (3452)56-02-07
 Тюмень, ИП Синюверский И. Д., пр-д Заречный, 6/1, (3452) 47-72-71, 8-922-266-40-88
 Улан-Удэ, ИП Коркина О. Ю. ("Центр Техники BOSCH"), ул. Сахьяновой, 9, (3012) 43-70-54
 Ульяновск, ООО "ТУМА", ул. Марата 8, (8422) 44-54-72
 Усурийск, ООО "БЛИЖЕ К ДЕЛУ", ул. Пушкина, 17/(4234) 33-49-80
 Уфа, СЦ ТМК, Менделеева, 21, (8347) 241-72-12
 Чебоксары, ЗАО "Телерадиосервис", ул. Маршадское шоссе, 9, (8352) 66-27-54
 Чебоксары, ООО "Спурт-Сервис", ул. Хевешская, 1А, (8352) 28-80-37, 28-80-37
 Череповец, ООО "ТехноТрейд", ул. Белнинского, 3, (8202) 24-05-10
 Шахунья, ООО "Империал", ул. К. Маркса, 87, (3152) 2-24-00
 Электросталь, ИП Овсянко В.А., ул. Корешкова, 2, ТК "Егорка", пав. Д 18, (495) 943-24-19, 8-963-752-06-34
 Ярославль, ИП Сийницин А.А., ул. 1-я Тарная, 18, (4852) 49-32-56, 49-32-57, 49-32-58

